

Carbon-Ti X-Spider AL7075 X-THM



ITALIANO

CARATTERISTICHE

L'X-Spider AL7075 consente un upgrade significativo in sostituzione agli spider originali o alle corone a montaggio diretto.

La praticità dell'X-Spider AL7075 si rivela determinante sui campi di gara, dove è possibile sostituire in pochi secondi la corona con una di misura differente, agendo solo su quattro viti senza dover smontare la guarnitura in officina.

X-Spider AL7075 può essere disponibile per diversi modelli di guarniture con linee di catena standard o boost.

Verifica sul sito www.carbon-ti.it la disponibilità di ulteriori modelli.

COMPATIBILITA'

L'X-Spider AL7075 X-THM è compatibile con la guarnitura THM Carbones Clavicula M3 MTB. L'X-Spider AL7075 X-THM simula perfettamente la linea catena delle corone originali THM Carbones Clavicula M3 MTB.

Il giro bulloni è da 76 mm e richiede corone compatibili con fori filettati M8,5 mm (compatibili SRAM XX1).

PRIMA DI INIZIARE

Per il montaggio è necessario munirsi del "THM Tool-Set Clavicula M3" (fig.C), indispensabile per svitare e riavvitare la ghiera filettata per il serraggio dello spider. E' richiesto, inoltre, l'utilizzo di grasso al litio e frenafili medio blu (es. Loctite 242).

Nel caso non si posseggano alcuni degli attrezzi necessari, si consiglia di rivolgersi al proprio meccanico qualificato di fiducia.

INSTALLAZIONE

Ingrassare abbondantemente la calettatura sulla pedivella, allineare lo spider come da fig.A e posizionarlo in modo che si inserisca completamente.

Ingrassare la superficie di contatto tra lo spider ed il lockring ed applicare una goccia di frenafili medio sul filetto dello stesso.

Avvitare il Lockring con l'attrezzo specifico "THM Tool-Set Clavicula M3" (fig.C) applicando una coppia di serraggio di 30 Nm.

Applicare una goccia di frenafili medio sul filetto viti di fissaggio della corona e serrarle con una coppia di serraggio di 6-8 Nm.

Verificare la lunghezza della catena che, eventualmente, dev'essere accorciata se si adotta una corona più piccola di quella precedentemente montata.

Verificare periodicamente il corretto serraggio del Lockring e delle viti di serraggio della corona.

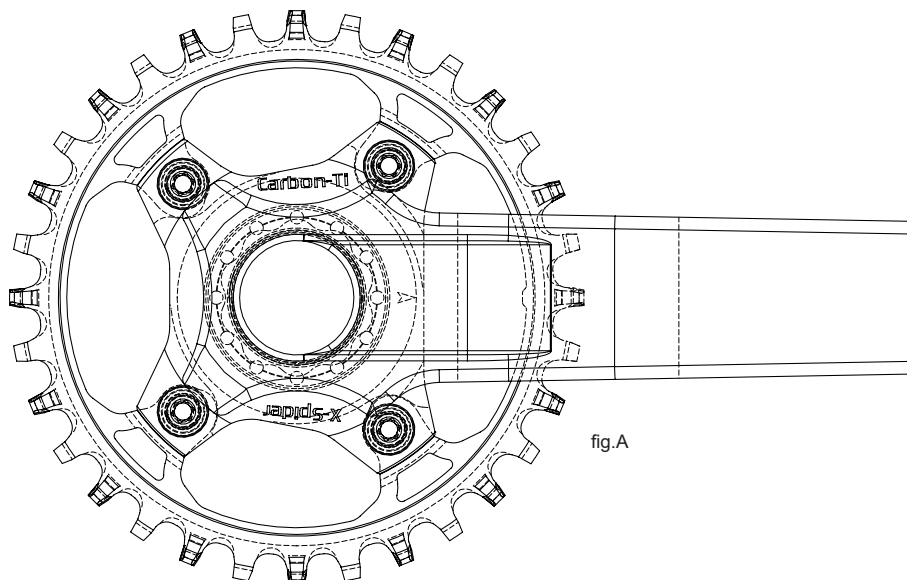

fig.A

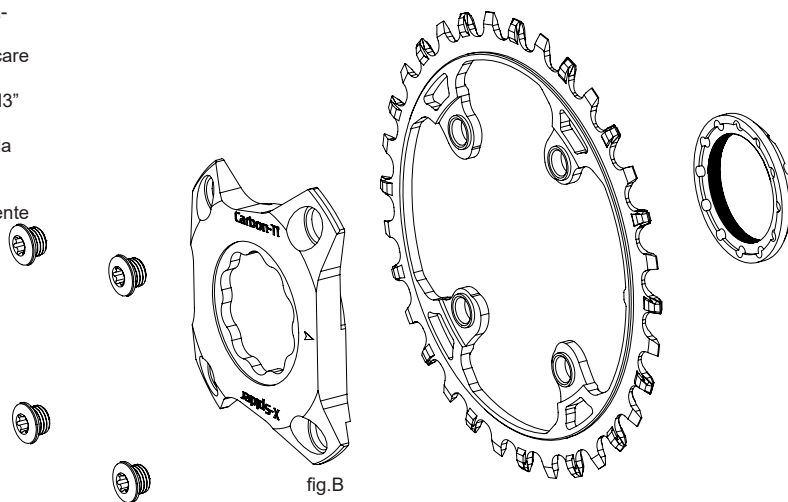

fig.B

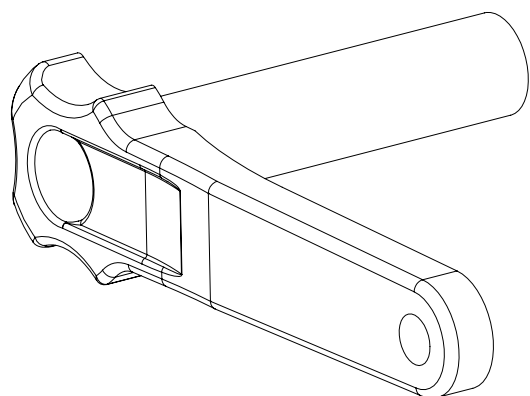

fig.C

GARANZIA

I prodotti Carbon-Ti sono garantiti contro difetti di materiale e costruzione per un periodo di 2 anni dalla data di acquisto del primo utilizzatore, certificata dallo scontrino fiscale del negozio. La garanzia decade nel caso in cui la manutenzione ordinaria o straordinaria consigliata non sia stata eseguita.

In caso di vizio, Carbon-Ti si impegna ad effettuare la sostituzione o la riparazione, a sua discrezione dell'elemento riconosciuto difettoso.

Per essere accettato, il difetto deve essere comunicato dal primo proprietario al proprio rivenditore e da quest'ultimo, dopo averlo verificato, alla Carbon-Ti.

La garanzia non copre i danni risultanti da trasporto, giacenza, incidenti, negligenze, colpi o cadute, mancato rispetto delle informazioni del libretto istruzioni, montaggio errato o con prodotti non compatibili, cattiva manutenzione, usura normale, modifiche o alterazioni del prodotto.

La Garanzia non copre le parti soggette a normale usura.

Carbon-Ti X-Spider AL7075 X-THM è 100% made in Italy



Via per Ospitaletto, 147 25046 Cazzago S.Martino (Brescia) – ITALY
Web site: <http://www.carbon-ti.com> Email: info@carbon-ti.com
Tel.(0039) 030.7750275

Carbon-Ti X-Spider AL7075 X-THM



ENGLISH

FEATURES

The X-Spider AL7075 allows a significant upgrade in replacement of the original spider of the direct mount chainring. The practicality of the X-Spider AL7075 is decisive in race events where a chainring with a different size can be replaced in few seconds, only working on the four bolts, without disassembling the crankset in the workshop. X-Spider AL7075 is available for many crankset models, with standard or boost chain line.

Check the availability of the different models www.carbon-ti.com website.

COMPATIBILITY

The X-Spider AL7075 X-Cinch are compatible with THM Carbones Clavicula M3 MTB crankset. The X-Spider AL7075 X-THM simulates perfectly the chainline of the original THM Carbones Clavicula M3 MTB. The BCD is 76 mm and requires chainrings with M8.5 mm threaded holes (SRAM XX1 compatible).

BEFORE YOU START

It is useful to have the "THM Tool-Set Clavicula M3" (fig. C.) to loosen and tighten the threaded ring (Lockring) for the locking of the spider. Some lithium grease and medium strength threadlocker (e.g. Loctite 242) are also requested. If you don't have any of these necessary tools, you should address your preferred skilled mechanic.

INSTALLATION

Grease the waved shape of the crank arm generously, align the spider like the fig. A and insert it so that it completely fits. Grease the contact surface on the locking and tighten it with the "Lockring tool" (fig. C), applying a tightening torque of about 30 Nm.

Check the length of the chain that must eventually be shortened, eliminating some mesh, if the chainring is smaller than the previous one.

Check the tightening of the locking and the chainring fixing bolts periodically.

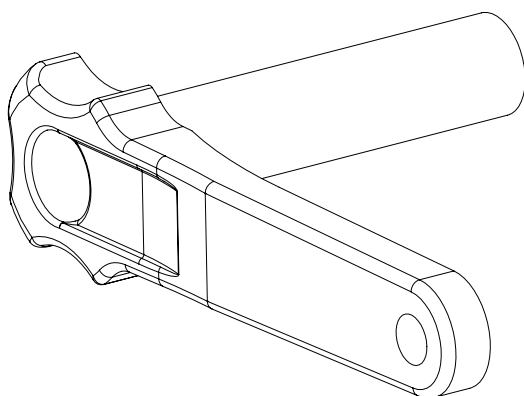
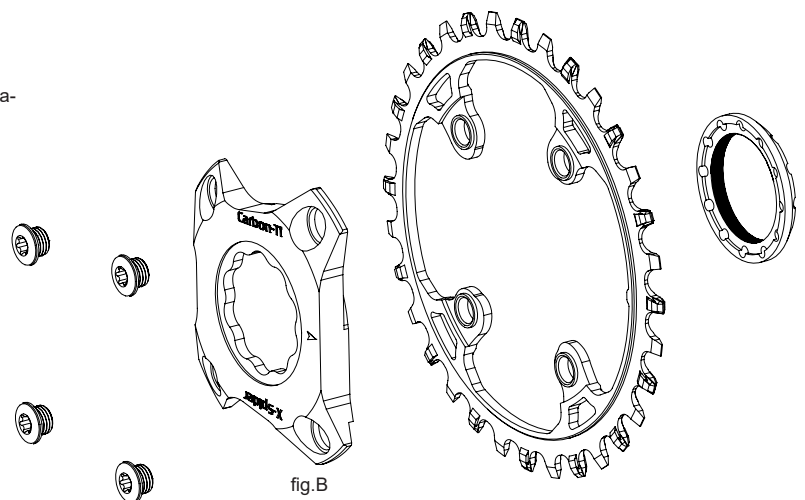
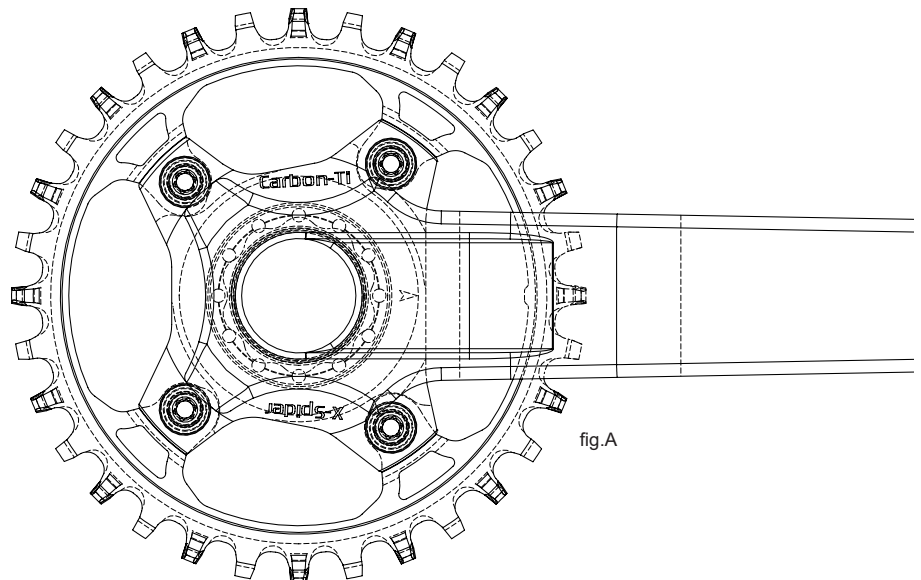

fig.C

WARRANTY

Carbon-Ti products are guaranteed against any defects for a period of 2 years from the date of purchase by the first owner, registered by the dealer.

The warranty decays in absence of the recommended regular or extraordinary maintenance.

In case of defects, Carbon-Ti will replace or repair, at its own discretion, the recognized defective part. To be accepted, the defect must be communicated to Carbon-Ti through the dealer/importer after his own control. If Carbon-Ti checking reveals that the damage is due to one of the reasons mentioned in the following paragraph, the replacement won't be accepted and the defective item will be sent back to the owner at his own charge.

The guarantee does not cover damage resulting from transportation, warehousing, accidents, negligence, impact or falls, non-compliance with the information in the instruction manuals, assembly errors and assembly using non-compatible products, bad maintenance, modifications or alterations of the product.

The guarantee does not cover parts and components subject to normal wear.

Carbon-Ti X-Spider AL7075 X-THM is 100% made in Italy



Via per Ospitaletto, 147 25046 Cazzago S.Martino (Brescia) – ITALY
Web site: <http://www.carbon-ti.com> Email: info@carbon-ti.com
Tel.(0039) 030.7750275